

MODRZEWIOWY 2

wersja podstawowa



139,0 m² + 19,1 m² garaż
+ 3,6 m² kottownia

pow. użytkowa (razem – jeden segment)	161,7 m²
powierzchnia zabudowy	214,5 m²
kubatura	1302,0 m³
wysokość w kalenicy	9,52 m
kąt nachylenia dachu	25°
powierzchnia dachu	323,0 m²
minimalne wymiary działki	szer.: 25,34 m , dt.: 23,47 m

TECHNOLOGIA WYKONANIA

- Ściany:** pustak ceramiczny + styropian
- Elewacja:** tynk, na fragmentach elewacji płyta elewacyjna HPL
- Stropy:** żelbetowe, wylwane
- Schody:** żelbetowe
- Dach:** system blachy dachowej Ruukki Classic M

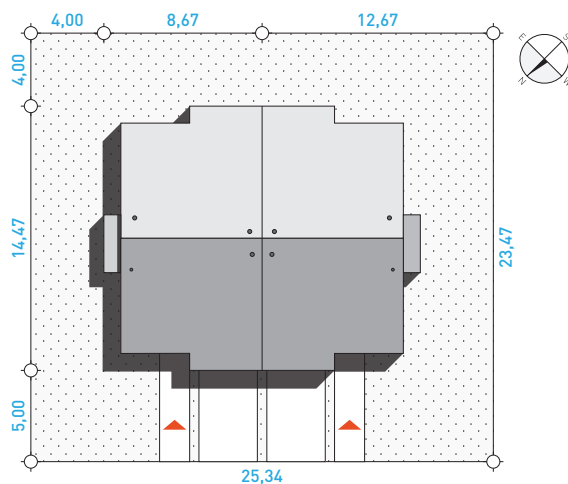

RZUT PARTERU (jeden segment) **50,8 m²**

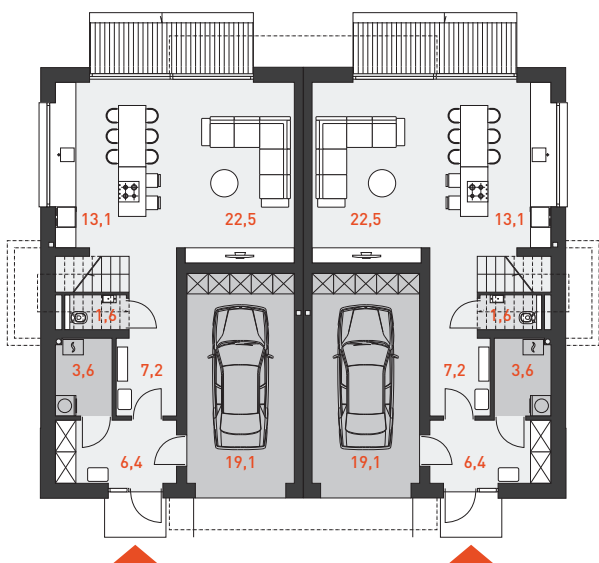

RZUT PODDASZA (jeden segment) **84,6 m²**

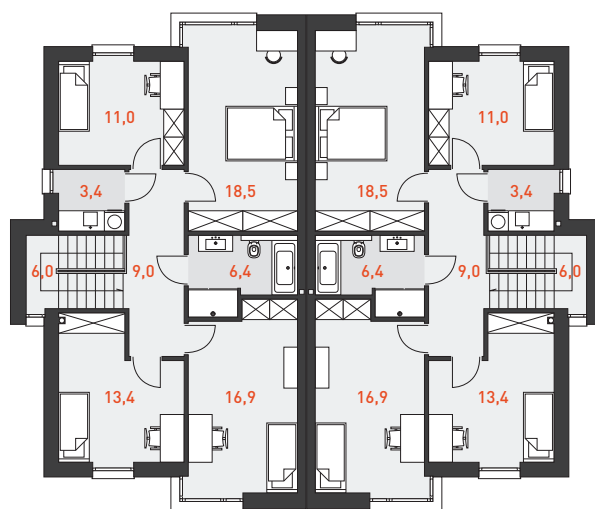

ELEWACJA FRONTOWA

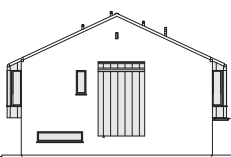

ELEWACJA OGRODOWA

